

## Travailler avec la tronçonneuse en toute sécurité

### Principaux risques

- **Coupures, amputation**
- **Brûlures**
- **Ecrasement** par chute d'arbres ou de branches
- **Contraintes posturales** lors de l'utilisation de l'outil (ex: Contraintes dorsales)
- **Surdité** (bruit moyen supérieur à 100 dBA)

### Préparation du chantier

Raisonnez votre protection en fonction des risques du chantier ex :

- **Protection de la tête et du visage :** port du casque, écran facial, coquilles antibruit (*la tronçonneuses génèrent bruit sup. à 100dbA*)
- **Protection des mains, des jambes et bras :** pantalon de bûcheron anti-coupure en fibres tissées (27% des AT chez les bûcherons) avec respect de la norme EN 381-5). Il existe 3 types de pantalons et 3 classes (classe 1 : 20ms, classe 2 : 24 ms, classe 3:28 ms)
- **Protection des pieds (port de chaussures de sécurité avec norme EN 345.2**
- **Favoriser l'utilisation d'une chaîne anti-rebonds**

### Entretien et vérifications

- **Affûtez régulièrement la chaîne** (une chaîne bien affûtée assure une meilleure précision du geste).
- **Vérification du frein de chaîne**
- Pour faire le plein, choisir un endroit dégagé et ne pas fumer
- Avant de lancer le moteur, se dégager d'au moins 3 m du lieu de remplissage

### CPHSCT Vaucluse

Commission Paritaire d'Hygiène de Sécurité

- et des Conditions de travail en

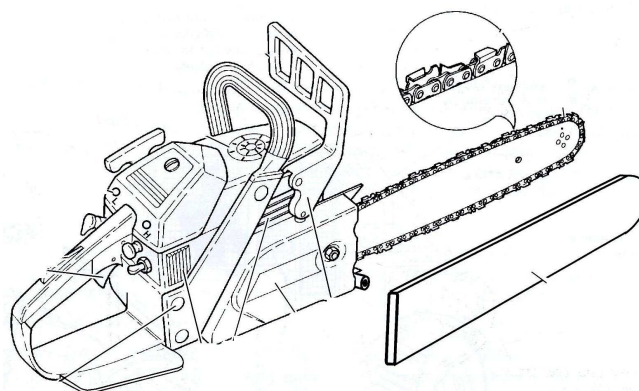

### Utilisation de l'outil

- Effectuer la mise en marche **en posture stable**, en l'absence de toute personne à proximité.
- Lors du démarrage maintenir fermement la tronçonneuse au sol
- **Remettre le fourreau protecteur** après chaque utilisation
- **Couper le contact** pour arrêter le moteur dès que la machine n'est plus utilisée ou si l'on doit la poser sans la tenir.
- **Bien dégager la zone** avant tout abattage en déterminant un **chemin de repli** côté opposé à la chute prévue de l'arbre